

## 02

## PINCES DE LEVAGE DE SECURITÉ EXOSET®

Sécurité en hauteur  
Levage  
Contrôle de charge  
Gestion de la sécurité

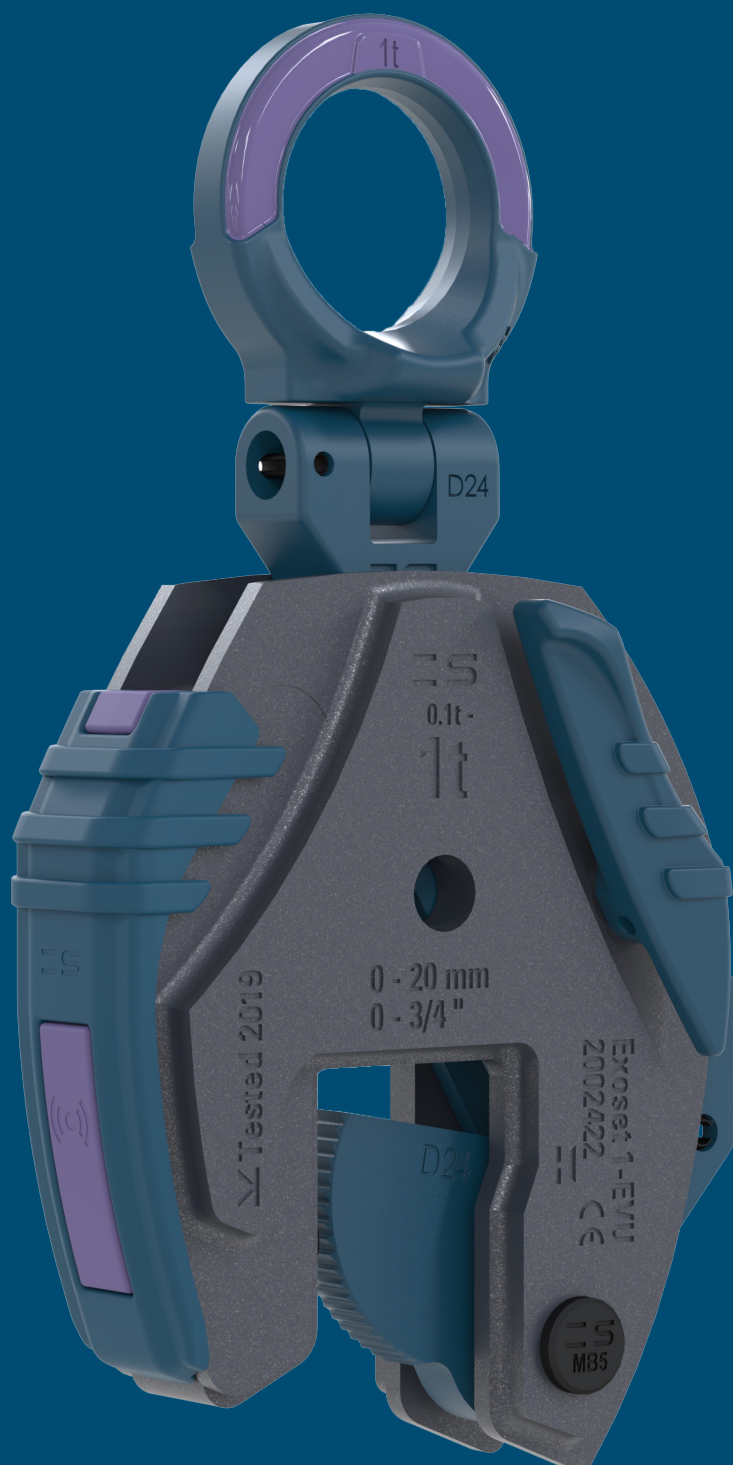

## SpanSet dans le monde - Fiabilité depuis 1966

Vous pouvez toujours compter sur SpanSet. Nos solutions pratiques en matière de sécurité en hauteur, de technologie de levage et de contrôle des charges sont fabriquées individuellement pour vous conformément aux procédures certifiées ISO. Elles assurent une qualité et une efficacité opérationnelle optimales.

SpanSet vous soutient également avant et après votre achat : avec des entretiens, des inspections et un programme de formation complet, ainsi que des conseils personnels pour vos exigences pratiques. Vous pouvez avoir confiance.

### Nous sommes responsables

La sécurité est notre principale priorité lorsqu'il s'agit de protéger des vies humaines, de lever des charges lourdes ou de transporter des biens. Nous proposons des produits et des innovations reconnus et de qualité dans les domaines de la sécurité en hauteur, de la technologie de levage et du contrôle des charges.

### Veillez vous rendre sur notre page d'accueil

Sur [www.spanset.com](http://www.spanset.com), vous découvrirez des informations intéressantes sur notre entreprise, de nouveaux produits, les dates des prochains salons, nos services et notre réseau de distribution de leaders spécialisés à travers la Suisse. Il vous suffit de photographier le code QR avec le lecteur QR de votre téléphone portable.

SpanSet  
Certified  
Safety

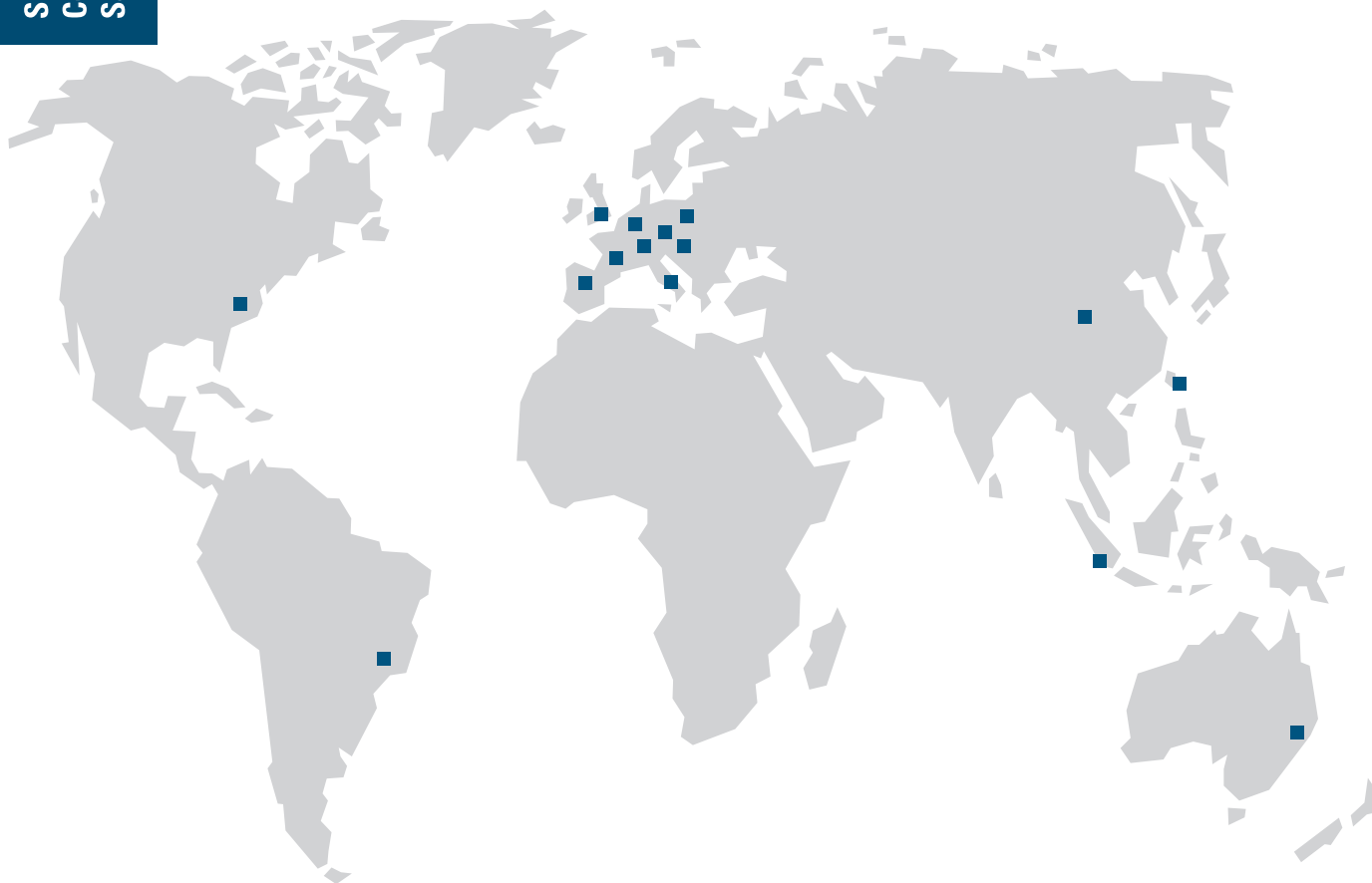

### SpanSet dans le monde:

France, Suisse, Allemagne, Angleterre, Espagne, Italie, Autriche, Hongrie, Pays-Bas, Pologne, Australie, Brésil, USA, Indonésie, Taiwan, Chine







**APPROVED**

**Approbation de type DNV :**

Les pinces de levage de sécurité Exoset sont les seules pinces de levage au monde à disposer de l'approbation de type de la part de DNV.



# PINCES DE LEVAGE DE SÉCURITÉ UNIVERSELLES EXOSET POUR LEVAGE VERTICAL

SpanSet, leader du marché dans les produits à sangle, confirme à nouveau sa capacité d'innovation par l'introduction d'une série de pinces de levage de sécurité universelles pour levage vertical.

À de nombreux égards, les pinces de levage de sécurité Exoset offrent des améliorations par rapport aux pinces de levage actuellement disponibles. Lorsque nous avons commencé à développer les pinces de levage de sécurité Exoset, nos principales tâches consistaient à améliorer la sécurité sur le terrain et l'ergonomie de la pince. Nous avons atteint les deux objectifs en concevant les pinces Exoset ; un effort qui a été reconnu par la remise d'un certificat DNV. Les pinces de levage de sécurité Exoset sont les seules pinces de levage au monde certifiées par DNV.

## Sécurité accrue

Nous avons ajouté un indicateur de CMU maximale, situé là où il est clairement visible, c'est-à-dire sur l'anneau de levage et la poignée. Cet indicateur permet à l'utilisateur de reconnaître la charge maximale à laquelle la pince de levage peut être utilisée. De plus, nous avons amélioré la sécurité en ajoutant un indicateur de surcharge, ainsi qu'une couche résistante à la corrosion. Il est également possible de disposer d'un indicateur d'usure. Ces innovations améliorent la sécurité sur le terrain!

## Une manipulation plus aisée

Nous avons conçu une série de pinces très solides et légères. Cela est possible grâce aux corps à souder et à l'acier Naxtra de haute qualité. La poignée a été spécialement conçue pour assurer à l'utilisateur un meilleur maintien de la pince lors de sa fixation à la plaque. Nous avons amélioré et agrandi la conception du verrou pour faciliter l'ouverture et la fermeture. Ces innovations améliorent l'ergonomie de nos pinces de levage Exoset.

## Transport vertical de plaques - universel











Les pinces de levage de sécurité universelles pour levage vertical conviennent au levage, tournage (180°), déplacement et transfert vertical de matériaux laminés, de plaques et de fabrications. Les plaques peuvent également être tournées de l'horizontale à la verticale, et à nouveau vers l'horizontale (180°).

Toutes les pinces de levage de sécurité universelles Exoset pour levage vertical sont dotées d'un dispositif de verrouillage pour les positions ouverte et fermée, afin de garantir une sécurité complète. L'anneau de levage universel permet à la pince de placer et de lever la charge depuis n'importe quelle direction, ou avec un harnais de jambe sans charger la pince de côté.

## Arbre d'anneau de levage Exoset

Grâce à son design aux côtés plats, le frottement est mieux réparti et évite les déformations. Cette nouvelle distribution prolonge la vie de la pince de levage Exoset

### Limite de charge nominale WLL [kg]

	500 kg		5.000 kg
	1.000 kg		6.000 kg
	2.000 kg		8.000 kg
	3.000 kg		10.000 kg
	4.000 kg		>10.000 kg

**Les pinces de levage de sécurité Exoset sont les seules pinces de levage au monde à disposer de l'approbation de type de DNV.**

- DNV Type Approval – ST – 0378
- European Norm EN 13155
- USA Norm ASME B30.20, Design category C, Service class 4
- USA Norm ASME BTH – 1
- Australian Norm 4991
-  European Machine Directive 2006/42/EC.

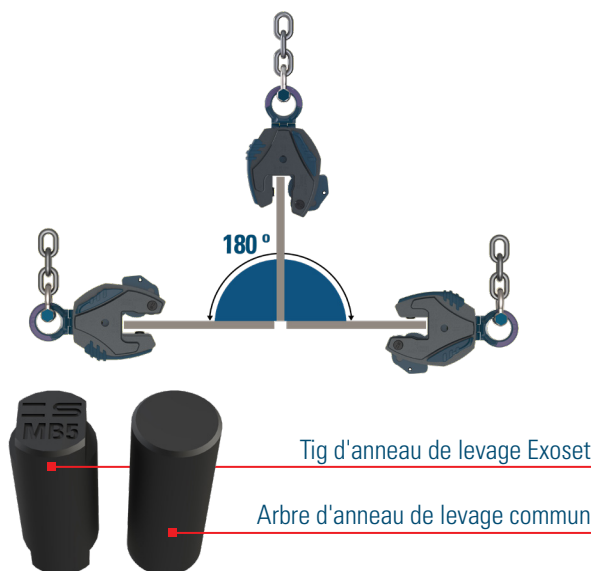

0.5t



1t



2t

# USP

MADE IN  
EUROPE



**Indicateur WLL maximum**

**Forme d'œillet de levage optimisée**

**Design de loquet amélioré élargi**

Pour faciliter l'ouverture et la fermeture

**Meilleure résistance  
à la corrosion**

Les pièces sont revêtues de poudre

**Poignée pour une manipulation plus aisée**

**Corps en alliage**

Corps léger, très robuste

**Indicateur WLL maximum**

**Voyant de surcharge  
pour corps**

Sécurité accrue

**Équipé d'une puce RFID**

**Arbres en acier d'alliage  
avec revêtement anticorrosion  
et code de traçabilité**

Toutes les pièces  
porteuses sont marquées  
d'un code de lot

**En option:  
Indicateur d'usure sur segment  
de came et pivot**

Durcissement de couleur spéciale  
sur le segment de came et le pivot



3t



5t



6t

## PINCES UNIVERSELLES DE LEVAGE VERTICAL - POUR LE LEVAGE DANS TOUTES LES DIRECTIONS

- Disponible en capacités de charge 0,5 t-6 t. Sur demande des WLL plus élevée sont disponibles ainsi que des différentes ouvertures de mâchoire.
- Capacité d'ouverture de verrou, de fermeture de verrou avec loquet de pré-tension lors de l'application de la charge puis relâchement de la charge.
- Limite de charge de rupture de 6x WLL.
- Cycles de charge jusqu'à ce que les pinces universelles de levage vertical de sécurité Exoset soient inutilisables (testées en position verticale) ; 2.000.000 cycles de charge.
- Pour une utilisation avec des matériaux ayant une dureté de surface allant jusqu'à 364 HV.
- La WLL minimum requise s'élève à 10 % de la WLL maximum.
- Plage de température -40°C/104°F - +100°C/212°F.
- Chaque pince possède un numéro de série individuel. Le numéro de série et la date de l'essai de charge d'épreuve sont marqués de façon indélébile sur le corps.
- Toutes les pièces porteuses sont marquées d'un code de traçabilité et du logo SpanSet pour garantir les pièces d'origine SpanSet de la plus haute qualité.
- Essai de charge d'épreuve individuel jusqu'à 2x la limite de charge de travail avec certification.
- Manuel d'instruction et certificat d'essai inclus avec chaque pince.
- Manuel d'entretien et de réparation disponible sur le site web de SpanSet.
- Des kits de maintenance et de révision sont disponibles pour toutes les pinces. Toutes les pinces de levage de sécurité Exoset sont équipées de la technologie RFID.
- Les pinces de levage de sécurité Exoset sont les seules pinces de levage au monde à disposer de l'approbation de type de DNV.
- EVU H pour le levage vertical, le transport et le pivotement de toutes les plaques d'acier d'une dureté maximale de 473 HV (par exemple Hardox 400 et 500).
- EVU S pour le levage vertical, le transport et le pivotement de plaques en acier inoxydable. Avec une dureté maximale de 364 HV.
- Garantie de 5 ans (voir les conditions sur [www.Spanset.com](http://www.Spanset.com)).
- Voir les autres produits Exoset pour le raccordement entre la pince et le crochet de levage.

### Tableau des spécifications (métrique)

Modèle	WLL (t)	Numéro de commande	Mâchoire (mm)	Dimensions (mm)										Poids du produit (kg)	
				A	B	C	D	E	F	G	H	I	J		
<b>0,5-EVU</b>	0,5	2002421	0-16	39	226	134	40	41	22	114	13	20	28	1,9	
<b>1-EVU</b>	1	2002422	0-20	39	237	145	52	44	28	127	13	20	28	2,1	
<b>2-EVU</b>	2	2002423	0-35	68	375	209	76	61	48	192	18	32	44	7,6	
<b>3-EVU</b>	3	2002424	0-40	73	446	262	101	71	55	299	22	42	58	14,8	
<b>5-EVU</b>	5	2002425	0-40	73	446	262	101	71	55	299	22	42	62	16,0	
<b>6-EVU</b>	6	2002426	0-50	80	549	327	131	97	59	284	37	42	62	24,0	
<b>Pour matériaux très durs - avec anneau de levage universel</b>															
<b>0,5-EVU H</b>	0,5	2012561	0-16	39	226	134	40	41	22	114	13	20	28	1,9	
<b>1-EVU H</b>	1	2012562	0-20	39	237	145	52	44	28	127	13	20	28	2,1	
<b>2-EVU H</b>	2	2012563	0-35	68	375	209	76	61	48	192	18	32	44	7,6	
<b>3-EVU H</b>	3	2012564	0-40	73	446	262	101	71	52	299	22	42	58	14,8	
<b>5-EVU H</b>	5	2012565	0-40	73	446	262	101	71	52	299	22	42	62	16,0	
<b>6-EVU H</b>	6	2012566	0-50	80	549	327	131	97	59	284	37	42	62	24,0	
<b>Pour acier inoxydable - avec anneau de levage universel</b>															
<b>0,5-EVU S</b>	0,5	2012567	0-16	39	226	134	40	41	22	114	13	20	28	1,9	
<b>1-EVU S</b>	1	2012568	0-20	39	237	145	52	44	28	127	13	20	28	2,1	
<b>2-EVU S</b>	2	2012569	0-35	68	375	209	76	61	48	192	18	32	44	7,6	
<b>3-EVU S</b>	3	2012570	0-40	73	446	262	101	71	52	299	22	42	58	14,8	
<b>5-EVU S</b>	5	2012571	0-40	73	446	262	101	71	52	299	22	42	62	16,0	
<b>6-EVU S</b>	6	2012572	0-50	80	549	327	131	97	59	284	37	42	62	24,0	



Matériaux durs



Acier inoxydable



Indicateur de longue durée de vie et d'usure

# SPÉCIFICATIONS TECHNIQUES

## Dimensions

## Plage de pivotement complète à 180 ° pour levage

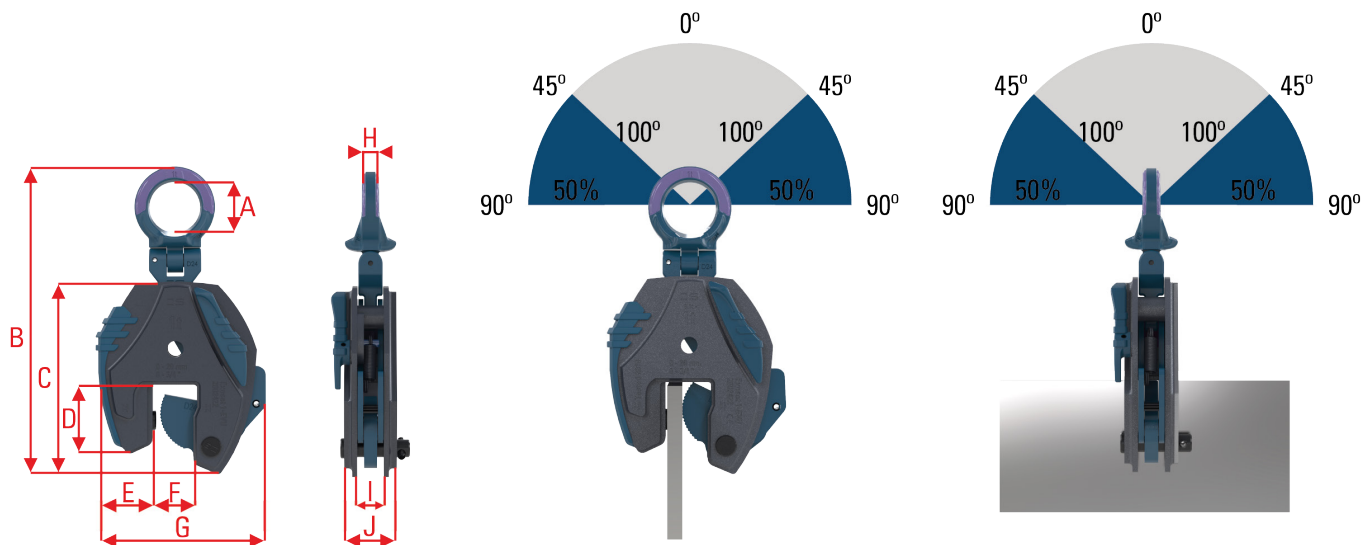

## IDXpert Net met à votre disposition un système robuste de gestion et de suivi des ressources

- Utilise la dernière technologie RFID pour automatiser le processus d'inspection de routine de votre équipement.
- Permet l'accès en ligne à vos certificats et dossiers d'inspection à chaque fois que vous êtes connecté à un portail web sécurisé.
- Identifie de manière unique tous les équipements avec des étiquettes RFID pour réduire les temps d'inspection.
- Permet de vérifier l'état d'inspection des équipements à l'aide d'un appareil portable.

## Exemples d'équipements pouvant bénéficier d'IDXpert Net management

- Pinces de levage de sécurité Exoset.
- Équipement de protection individuelle pour le travail en hauteur.
- Blocs antichute.
- Matériel et connecteurs pour le travail en hauteur.
- Élingues de levage synthétiques.
- Élingues chaîne et câbles métalliques.
- Palans, manilles et accessoires de levage.
- Grues.
- Chariots élévateurs à fourche.



Les produits nécessitant un suivi et une inspection peuvent être équipés ultérieurement d'un transpondeur RFID et gérés au sein du système IDXpert Net. De plus, les produits SpanSet peuvent être fabriqués avec un transpondeur RFID comme équipement d'origine. Il existe différentes options de marquage pour une variété d'applications.

## Traçabilité

Le corps et toutes les pièces porteuses d'une pince de levage de sécurité Exoset sont marqués de manière indélébile avec le logo court SpanSet, le numéro de série, le code de lot, la date de l'essai et/ou l'année de fabrication. Des points d'identification tels que le type de pince, la capacité de charge, la largeur de mâchoire (en mm et en pouces) sont fermement emboutis sur le corps d'une pince de levage de sécurité Exoset.



Arbre de segment de came



Arbre d'anneau de levage





















Pivot



# PINCES DE LEVAGE VERTICAL DE SÉCURITÉ EXOSET - POUR LE LEVAGE DANS TOUTES LES DIRECTIONS

## Numéros de commande

Modèle	WLL (t)	Numéro de commande Pince	Numéro de commande Kit d'entretien	Numéro de commande Kit de révision	Numéro de commande Poignée	Numéro de commande Anneau de levage
 0,5-EVU	0,5	2002421	2011063	2011069	2011075	2012526
 1-EVU	1	2002422	2011064	2011070	2011076	2012525
 2-EVU	2	2002423	2011065	2011071	2011077	2012527
 3-EVU	3	2002424	2011066	2011072	2011078	2012528
 5-EVU	5	2002425	2011067	2011073	2011079	2012529
 6-EVU	6	2002426	2011068	2011074	2011080	2012530
<b>Pour matériaux très durs - avec anneau de levage universel</b>						
 0,5-EVU H	0,5	2012561	2016902	2016915	2011075	2012526
 1-EVU H	1	2012562	2016903	2016916	2011076	2012525
 2-EVU H	2	2012563	2016904	2016917	2011077	2012527
 3-EVU H	3	2012564	2016905	2016918	2011078	2012528
 5-EVU H	5	2012565	2016906	2016919	2011079	2012529
 6-EVU H	6	2012566	2016907	2016920	2011080	2012530
<b>Pour acier inoxydable - avec anneau de levage universel</b>						
 0,5-EVU S	0,5	2012567	2016908	2016921	2011075	2012526
 1-EVU S	1	2012568	2016909	2016922	2011076	2012525
 2-EVU S	2	2012569	2016910	2016923	2011077	2012527
 3-EVU S	3	2012570	2016911	2016924	2011078	2012528
 5-EVU S	5	2012571	2016912	2016925	2011079	2012529
 6-EVU S	6	2012572	2016913	2016926	2011080	2012530

### Kit de maintenance



### Kit de révision



## Disponibilité optimale des pièces de rechange et des kits

La conception modulaire d'une pince de levage de sécurité Exoset permet une inspection rapide et précise de la pince Exoset ainsi que le remplacement économique des pièces. Les kits de maintenance et de révision sont disponibles pour toutes les pinces Exoset.



Manille Exoset



Crochet Sling Joker



Élingue



# PINCES DE LEVAGE VERTICAL DE SÉCURITÉ EXOSET - POUR LE LEVAGE DANS TOUTES LES DIRECTIONS



Description	Corps complet	Anneau de levage complet	Segment de came complet	Loquet complet	Ressort pour loquet complet	Arbre de segment de came complet	Arbre d'anneau de levage	Pivot complet	Poignée complète
N° de pièce	1000	2000	3000	4000	5000	6000	7000	8000	9000

## Entretien et réparation

Un manuel d'entretien et de réparation est disponible pour chaque pince de levage de sécurité Exoset. Le manuel fournit des instructions claires sur la manière d'inspecter, d'entretenir et de tester les pinces Exoset. À l'aide d'illustrations, nous expliquons comment monter et démonter les pinces de l'Exoset. Nous mettons à disposition un tableau avec les tolérances autorisées pour toutes les pièces ainsi que des instructions concernant les échéances de remplacement des pièces



Manuel d'instructions



Manuel d'entretien et de réparation



IDX4U

## CHOSSES À FAIRE ET À NE PAS FAIRE !

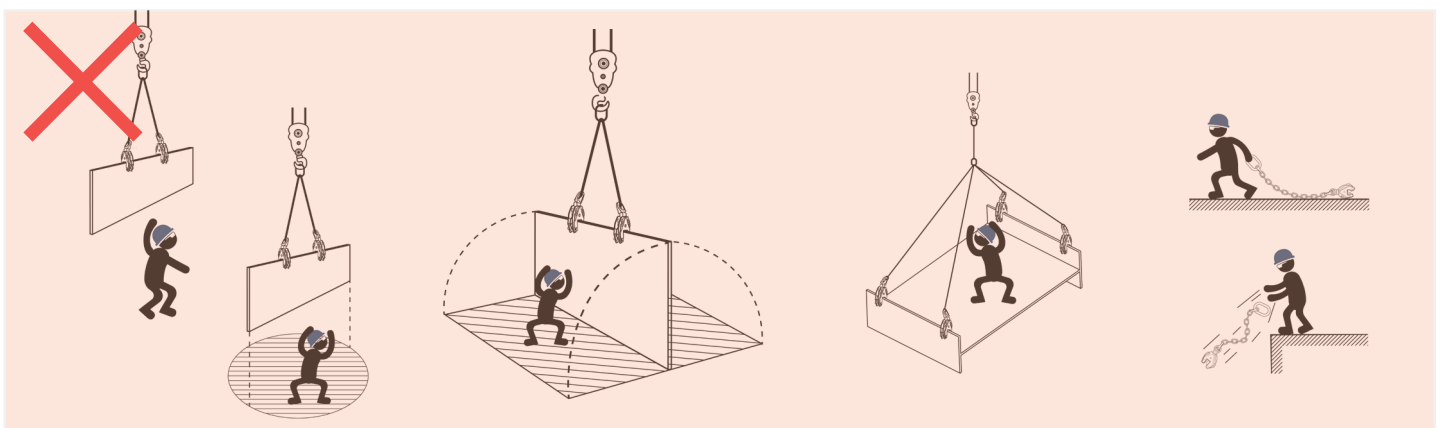
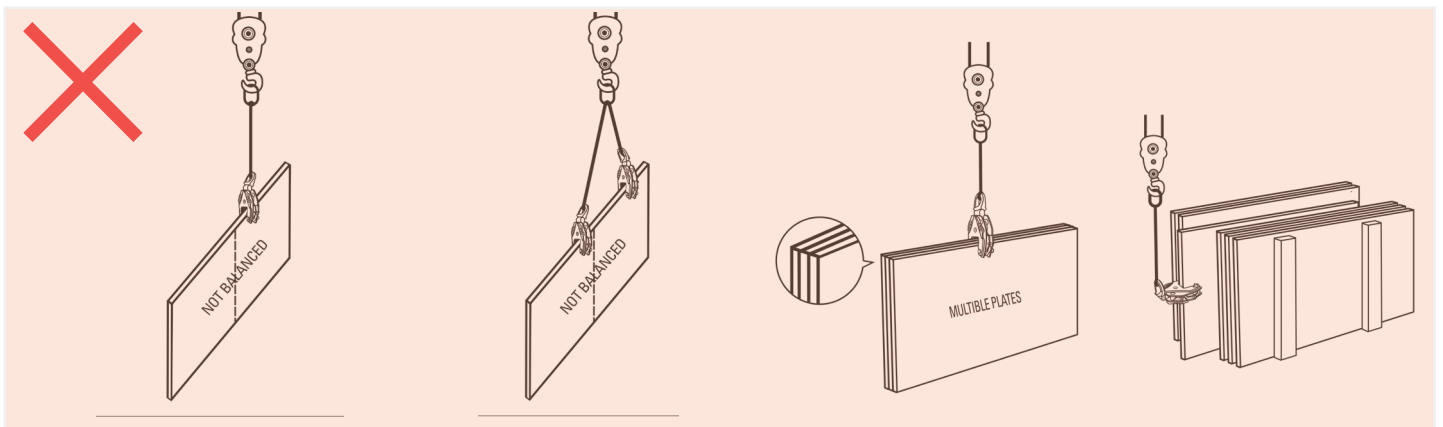
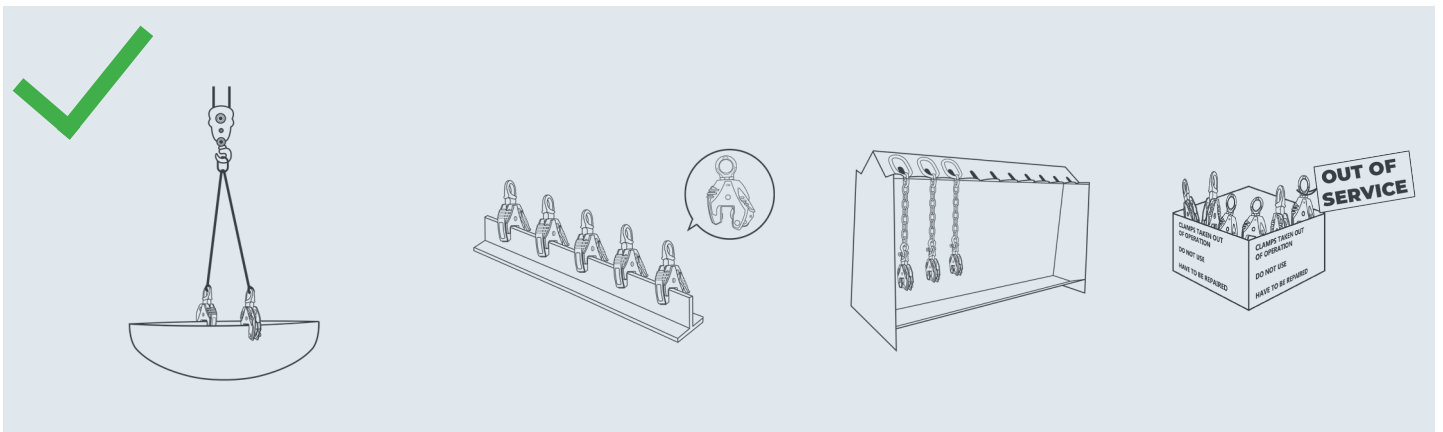
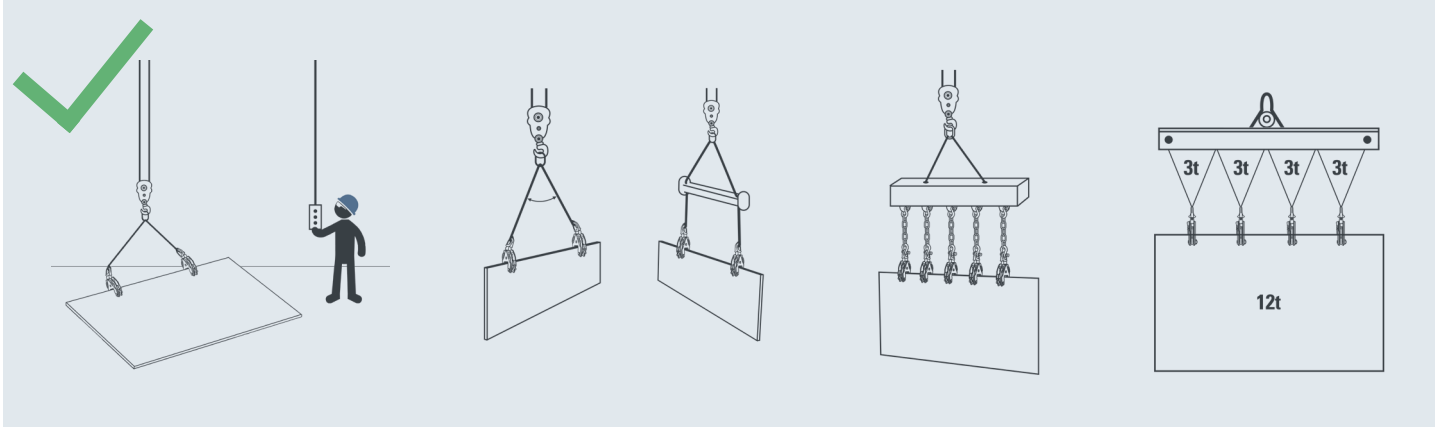

# PROGRAMMES DE FORMATION

## Formation à la vente:

Groupe cible:	Techniciens de vente et d'entretien, distributeurs
Objectif:	Introduction générale à SpanSet, suivie d'une formation approfondie sur le produit et sur l'utilisation des pinces et domaines d'application
Formation:	Présentation expliquant les pinces à l'aide d'exemples et de questions
Durée:	90 - 120 minutes, maximum 10 personnes par session
Formateur:	Formateur agréé SpanSet
Lieu:	Bureaux SpanSet, sur site ou dans les locaux du distributeur

## Formation utilisateur:

Groupe cible:	Personnel atelier et employés de la sécurité
Objectif:	Travailler en toute sécurité avec des pinces de levage. Utiliser la pince appropriée, de manière appropriée, dans le lieu approprié
Formation:	Présentation expliquant les pinces à l'aide d'exemples et de questions
Durée:	90 - 120 minutes, maximum 15 personnes par session
Formateur:	Formateur agréé SpanSet
Lieu:	Sur site dans les locaux du client

## Formation à la réparation:

Groupe cible:	Techniciens d'entretien ou revendeurs agréés SpanSet
Objectif:	Obtenir la qualification de point de réparation agréé SpanSet
Formation:	Inspection, démontage et montage des pinces, Inspection des tolérances à l'aide du manuel de réparation SpanSet, test de la procédure totale : inspection, démontage, montage et essai Applications générales des pinces de levage de sécurité
Durée:	Formation d'une journée entière : 8:30-16:30 Maximum 3 personnes par formation
Formateur:	Formateur agréé SpanSet
Lieu:	SpanSet dans le monde:

# CERTIFICATES

## FORMATION À LA VENTE DES PINCES DE LEVAGE DE SÉCURITÉ EXOSET

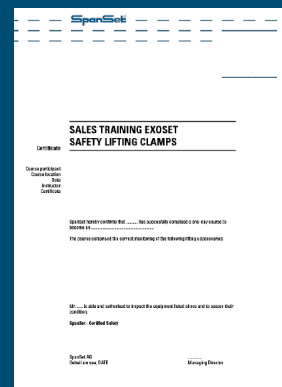

## FORMATION DES UTILISATEURS DE PINCES DE LEVAGE DE SÉCURITÉ EXOSET

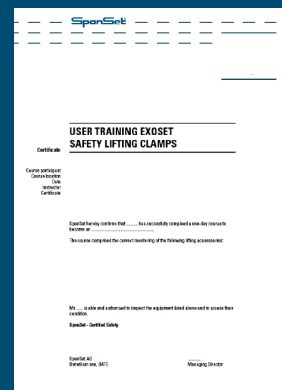

## FORMATION À LA RÉPARATION DES PINCES DE LEVAGE DE SÉCURITÉ EXOSET

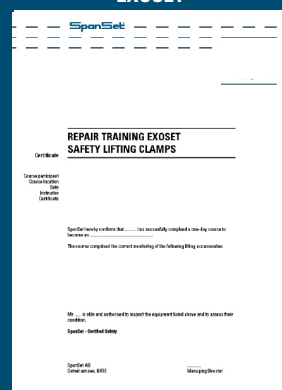

## PINCES DE LEVAGE DE SÉCURITÉ DE CONCESSIONNAIRE AGRÉÉ





## SpanSet International Services AG

Samstagenstrasse 45,  
CH-8832 Wollerau  
Phone +41 (0)44 929 70 70  
Fax +41 (0)44 929 70 71  
info@spanset.com  
www.spanset.com

## En savoir plus sur SpanSet



Découvrez sur l'essai de pinces sur [www.spanset.com](http://www.spanset.com)

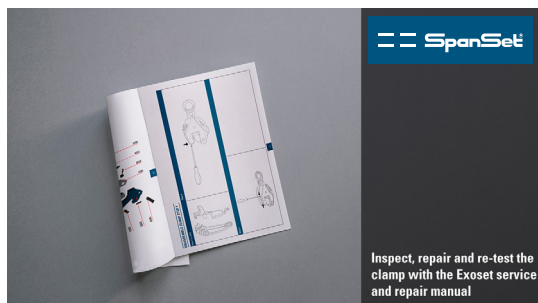
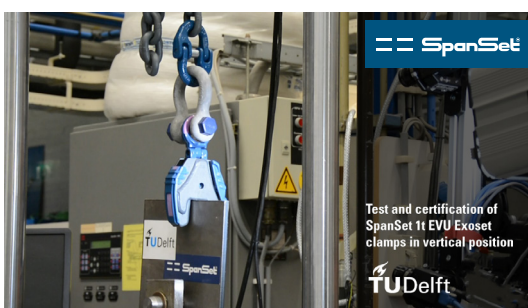

Découvrez sur la réparation de pinces et les situations pratiques sur [www.spanset.com](http://www.spanset.com)

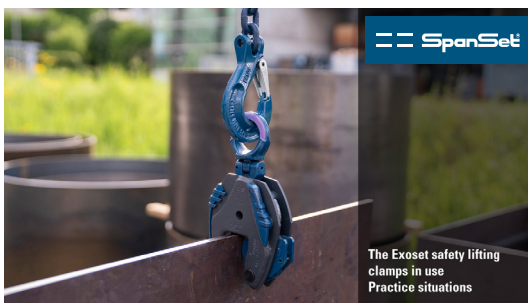

[www.spanset.com](http://www.spanset.com)

## Sécurité certifiée SpanSet

Sous réserve de modifications techniques sans préavis. Tous droits réservés. Aucune partie de ce catalogue ne peut être reproduite sous quelque forme que ce soit (impression, photocopie, microfilm ou tout autre moyen), ni traitée ou transmise par des moyens électroniques sans le consentement écrit préalable de SpanSet®. Ce catalogue a été créé avec toute l'attention requise ; SpanSet® décline toute responsabilité en cas d'erreurs ou d'omissions.

Sauf erreur d'impression, erreur et modification.

Tous les prix s'entendent départ usine et hors taxes.